

Édition : 10/2024

**cab**  
*we identify more*

Disponible à partir  
du 1<sup>er</sup> trimestre 2025



Systemes  
d'impression et de pose  
Linerless



**HERMES QL**

Made in Germany

# Systèmes d'impression et de pose Linerless HERMES QL

Pas de déchets grâce aux étiquettes sans support siliconé et ainsi de faibles coûts de stockage et de transport.

Une longueur de 700 m signifie au moins 50% d'étiquettes en plus sur un rouleau par rapport à une imprimante HERMES Q classique. Les temps d'arrêt lors de l'insertion de nouveaux consommables sont réduits en conséquence.

Une fonction d'économie de matière peut être activée : la découpe s'effectue automatiquement après la dernière ligne et un décalage.

Les fonctions, dimensions et positions d'intégration sont compatibles avec le système d'impression et de pose éprouvé HERMES Q.

Les applicateurs et les systèmes de montage existants sont également compatibles, ce qui signifie que les imprimantes HERMES Q classiques et Linerless sont facilement interchangeables.

La cadence correspond à celle des applicateurs HERMES Q, avec un délai d'environ 50 ms supplémentaire pour la découpe des étiquettes Linerless.



## 1 Châssis métallique robuste

Il est constitué de fonte d'aluminium. Tous les groupes fonctionnels y sont fixés.

## 2 Panneau de commande

Intuitif et facile à utiliser avec des symboles explicites pour configurer les paramètres de l'appareil.

## 3 Connecteur de périphérique

La connexion d'un applicateur est aisée et rapide.

## 4 Applicateurs

Ils se pivotent aisément lors du changement de consommables ou pour l'entretien.

## 5 Massicot

Pour la coupe de la matière continue.

## 6 Levier de déverrouillage

Pour faire pivoter et retirer le massicot.

## Cellule de détection d'étiquettes (non représentée)

Cellule pour la détection de matières et de marques noires.

## 7 Rouleau de déviation

Il est réglable axialement pour le défilement rectiligne de la matière.

## 8 Dérouleur d'étiquettes

Grâce au bras danseur et au frein intégré, les étiquettes sont déroulées avec une tension constante.



## Massicot

Il sépare les étiquettes après l'impression également en différentes hauteurs.

La lame et la contre-lame sont chacune dotées d'un revêtement anti-adhésif.

Pour le nettoyage, le changement du rouleau d'impression ou l'entretien de la tête d'impression, le massicot peut être retiré et remonté rapidement et facilement sans outils.

## Tête d'impression

Elle est conçue pour l'impression thermique direct.

Les données importantes comme le kilométrage, la température maximale de fonctionnement et l'énergie thermique sont enregistrés directement dans la tête d'impression. Les valeurs peuvent être relues en usine.

## Rouleau d'impression linerless

Surface avec revêtement anti-adhésif.

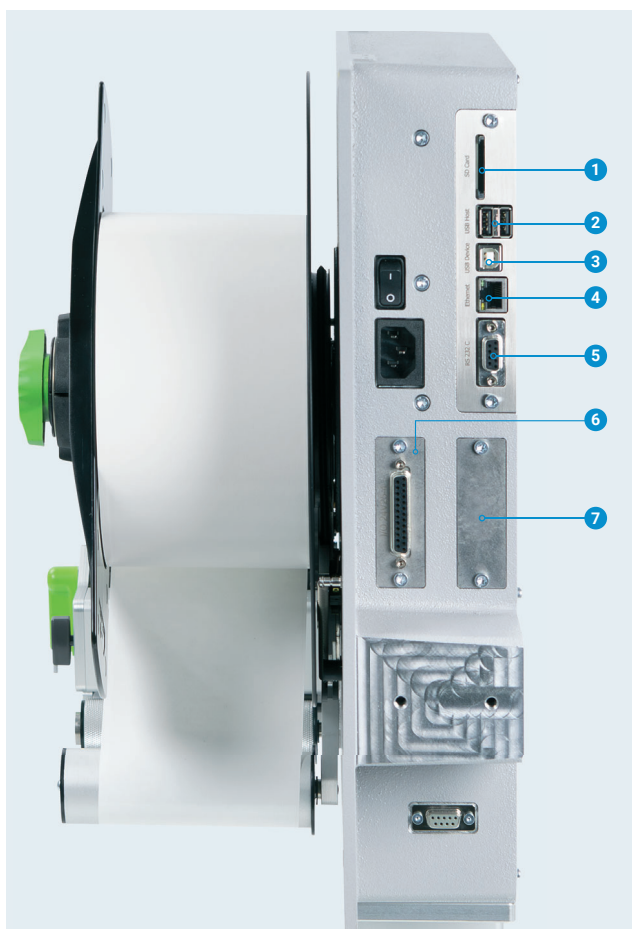

## Interfaces

- 1 Emplacement pour **carte SD**
- 2 **2 x USB maître** pour clé de service, clé USB, clavier, lecteur de codes à barres, clé USB Wi-Fi, balise d'alarme lumineuse, panneau de commande externe
- 3 **USB 2.0 Hi-Speed esclave** pour connexion ordinateur
- 4 **Ethernet 10/100 Mbit/s**
- 5 **RS232C** 1200 à 230400 bauds / 8 bits
- 6 **Interface E/S digitales** ; connecteur SUB-D 25 broches femelle  
Conforme à la norme CEI/EN 61131-2, type 1+3  
Toutes les entrées et sorties sont isolées galvaniquement et protégées contre l'inversion de polarité, les sorties sont également protégées contre les courts-circuits.

### Entrées PNP

Départ cycle impression ou pose  
Impression première étiquette  
Réimpression  
Annuler la tâche d'impression  
Étiquette retirée  
Interruption impression ou pose  
Avance étiquette  
Pause  
Reset

### Sorties PNP, NPN

Prêt au fonctionnement  
Tâche d'impression en cours  
Pos. d'impression / position haute  
Transport des étiquettes actif  
Étiquette en pos. de décollement  
Pos. d'étiquetage / position basse  
Pré-alarme fin d'étiquettes  
Fin d'étiquettes  
Erreur générale

## Options

- 7 Emplacement pour d'autres interfaces

# Données techniques HERMES QL

■ Standard □ Option

Imprimante d'étiquettes		Modèle	HERMES QL4.3		HERMES QL6.3 sur demande	
Mode d'impression			Thermique direct			
Résolution	(dpi)		200	300	200	300
Vitesse d'impression	jusqu'à (mm/s)		300	300	250	250
Largeur d'impression	jusqu'à (mm)		104	108,4	168	162,6
Sens de sortie			L vers la gauche ou R vers la droite			
Début de l'impression jusqu'à la marge du bord (mm)			1			
<b>Matières</b>						
Support continu linerless sur rouleau			Papier			
Étiquettes	Largeur (mm)		50 - 105		50 - 150	
	Hauteur (mm)		20 - 210			
	Épaisseur jusqu'à (µm)		110			
Dérouleur	Ø extérieur rouleau jusqu'à (mm)		300			
	Ø mandrin (mm)		76			
	Sens d'enroulement		■			
<b>Dimensions et poids imprimante</b>						
Largeur x hauteur x profondeur (mm)			260 x 400 x 400		320 x 400 x 400	
Poids env. (kg)			13		15	
avec capot env. (kg)			15,5		19	
<b>Cellules de détection d'étiquettes</b>						
Cellule	pour la disponibilité de la matière		■			
Cellule réflexe	par dessus pour marques noires		■			
	Distance cellule avec bord avant (mm)		5			
<b>Électronique</b>						
Processeur 32 bits Fréquence (MHz)			800			
Mémoire vive (RAM) (Mo)			256			
Mémoire flash interne IFFS (Mo)			50			
Emplacement pour carte SD (SDHC, SDXC)			■			
Batterie pour date et heure, horloge temps réel			■			
Sauvegarde des données imprimante hors tension (par ex. n° de série)			■			
<b>Interfaces</b>						
Série RS232C 1200 à 230400 bauds / 8 bits			■			
USB 2.0 Hi-Speed esclave pour connexion ordinateur			■			
Ethernet 10/100 Mbits/s			LPD, impression RawIP, services web SOAP, OPC UA, WebDAV, DHCP, HTTP/HTTPS, FTP/FTPS, TIME, NTP, Zeroconf, SNMP, SMTP, VNC			
2 x USB maître sur l'afficheur 2 x USB maître à l'arrière			clé de service, clé USB, clé USB Wi-Fi, clé USB Wi-Fi avec antenne, clavier, lecteur de codes à barres, balise d'alarme lumineuse, panneau de commande externe			
Connecteur périphérique USB maître, 24 VDC pour applicateur			■			
Interface E/S digitale avec 10 entrées et 11 sorties			■			
<b>Fonctionnement</b>						
Alimentation			100-240 VAC, 50/60 Hz, PFC			
Puissance			En veille < 10 W / nominale 100 W / max. 200 W			
Température / Humidité	En fonctionnement		+5 - 40°C / 10 - 85 %, sans condensation			
	Stockage		0 - 60°C / 20 - 85 %, sans condensation			
	Transport		-25 - 60°C / 20 - 85 %, sans condensation			
Certifications			CE, FCC classe A, ICES-3			
	en cours		UKCA, cULus, CB			
	sur demande		CCC, BSMI Mark, KC-Mark, CoC Mexico, RCM- Mark			
<b>Panneau de commande</b>						
Afficheur LCD tactile couleur	Taille de l'écran (")		4,3			
	Résolution l x H (px)		272 x 480			

# Données techniques HERMES QL









Réglages		
Impression Étiquettes Décollement Étiquetage Interfaces Erreurs	Région : - Langue - Pays - Clavier - Fuseau horaire Heure Afficheur : - Luminosité - Mise en veille - Orientation Interpréteur	
Ligne d'état		
Réception de données Enregistrement des données Connexion carte SD Connexion clé USB	Wi-Fi Ethernet USB esclave Horloge	
Surveillances		
Étiquettes - Pré-alarme - Matière disponible - Fin de matière Tête	Tension Température Ouverture	Erreur périphérique  Massicot - ouvert - blocage de la lame
Tests		
Diagnostiques systèmes	À la mise sous tension incluant la tête d'impression	
Informations, tests, analyse	Statut d'impression Liste des polices Liste des périphériques Statut Wi-Fi Enregistrement des données d'impression sur carte mémoire	Grille de test Profil étiquette Journal Mode moniteur
Statuts	- Impression du statut de l'imprimante par ex. : longueur totale d'impression et durée de fonctionnement - Interrogation du statut de l'imprimante par commande logicielle - Affichage à l'écran par ex : erreur réseau, pas de connexion, défaut code à barres, erreur périphérique, etc.	
Polices		
Polices disponibles en interne	5 polices bitmap : 12 x 12 points 16 x 16 points 16 x 32 points OCR-A OCR-B	7 polices vectorielles : AR Heiti Medium GB-Mono CG Triumvirate Condensed Bold Garuda HanWangHeiLight Monospace 821 Swiss 721 Regular et Bold
Téléchargeables	Polices TrueType	
Pages de code	Windows 1250 à 1257 DOS 437, 737, 775, 850, 852, 857, 862, 864, 866, 869 EBCDIC 500 ISO 8859-1 à -10 et -13 à -16 WinOEM 720 UTF-8 DEC MCS	
	MacRoman KOI8-R	
	Europe de l'Ouest Europe de l'Est Chinois simplifié Chinois traditionnel Thaï	Cyrillique Grec Latin Hébreu Arabe
Polices bitmap	Taille en largeur et hauteur 1-3 mm Facteur d'agrandissement 2 à 10 Orientation 0°, 90°, 180°, 270°	
Polices vectorielles / True Type	Taille en largeur et hauteur 0,9-128 mm Facteur d'agrandissement illimité Orientation 360° par pas de 1°	
Styles	Gras, italique, souligné, contour, négatif - selon le type de police	
Espace entre caractères	Variable ou Monospace pour un espacement fixe des caractères	
Graphiques		
Éléments	Lignes, flèches, rectangles, cercles, ellipses - remplissage et remplissage avec dégradés	
Formats	PCX, IMG, BMP, TIF, MAC, GIF, PNG	

Codes à barres		
Codes linéaires	Code 39, Code 93 Code 39 Full ASCII 128 A, B, C EAN 8, 13 EAN/UCC 128/GS1-128 EAN/UPC Addon 2 EAN/UPC Addon 5 FIM HIBC	2/5 entrelacé Ident et lead code Code de la Deutsche Post AG Codabar JAN 8, 13 MSI Plessey Postnet RSS 14 UPC A, E, E0
Codes 2D et empilés	DataMatrix DataMatrix Rectangle Extension QR-Code Micro QR-Code GS1 QR-Code GS1 DataMatrix PDF 417 Micro PDF 417 UPS MaxiCode GS1 DataBar Aztec Codablock F Dotcode RSS 14 truncated, limited, stacked, stacked omni-directional	Tous les codes sont variables en hauteur, ratio et élargissement. Orientation 0°, 90°, 180°, 270° Interprétation, clé de contrôle et code start / stop selon la symbologie
Logiciels		
Logiciels d'étiquetage	cablabel S3 Lite cablabel S3 Viewer cablabel S3 Pro cablabel S3 Print	<input checked="" type="checkbox"/> <input checked="" type="checkbox"/> <input type="checkbox"/> <input type="checkbox"/>
Fonctionne avec	CODESOFT Loftware Spectrum NiceLabel BarTender	en cours de préparation
Mode autonome		<input checked="" type="checkbox"/>
Pilotes Windows 64 bits certifié WHQL pour	Windows 10 Windows 11	Server 2016 Server 2019 Server 2022 <input checked="" type="checkbox"/>
Pilotes Apple	à partir de la version 10.6	<input checked="" type="checkbox"/>
Pilotes Linux	à partir de CUPS 1.2	<input checked="" type="checkbox"/>
Programmation	Langage imprimante JScript Interpréteur basic abc ZPL II (flux de données à tester préalable-ment)	<input checked="" type="checkbox"/> <input checked="" type="checkbox"/> <input type="checkbox"/>
Intégration	SAP Database Connector	<input checked="" type="checkbox"/> <input checked="" type="checkbox"/>
Administration	Surveillance d'impression Configuration par Intranet et Internet	<input checked="" type="checkbox"/> <input checked="" type="checkbox"/>

cab utilise des logiciels libres et open source dans ses produits.  
Plus d'informations sur [www.cab.de/opensource](http://www.cab.de/opensource)



# Accessoires HERMES QL

2.1		<b>Carte SD</b>
2.2		<b>Clé USB</b>
2.3		<b>Clé USB Wi-Fi</b> 2,4 GHz 802.11b/g/n en mode infrastructure ou point d'accès
2.4		<b>Clé USB Wi-Fi avec antenne</b> pour une plus grande portée 2,4 GHz 802.11b/g/n + 5 GHz 802.11a/n/ac en mode infrastructure ou point d'accès
2.6		<b>Cellule de détection produit 3 broches</b> Connexion à l'applicateur face avant ou arrière, l'applicateur à déroulement par convoyage ou l'applicateur à projection. Pour démarrer le cycle d'étiquetage lors de la détection d'un produit, par exemple sur un convoyeur.
2.7		<b>Cellule de détection produit 25 broches</b> Pour démarrer le cycle d'étiquetage lors de la détection d'un produit, par exemple sur un convoyeur.
2.8		<b>Connecteur interface E/S SUB-D 25 broches</b> Avec bornier à visser pour la connexion des signaux sur l'interface E/S.
2.9		<b>Balise d'alarme lumineuse</b> La balise indique également le statut de l'imprimante, en plus de l'afficheur. <b>Rouge</b> défaut général <b>Jaune</b> pré-alarme fin d'étiquettes et de ruban <b>Vert</b> système prêt Connexion USB avec l'HERMES QL Longueur du câble 1 m Matériel de fixation uniquement pour montage en position verticale. <b>1</b> Montage sur le boîtier <b>2</b> Montage sur le cintre

2.10		<b>Panneau de commande externe</b> Si le panneau de commande de l'imprimante n'est plus accessible après la mise en production, il est possible de connecter un panneau externe. Mêmes fonctionnalités que celui de l'imprimante Présentation en mode portrait ou paysage La commande peut se faire aussi bien sur le panneau de commande externe que sur celui de l'imprimante
		Connexion avec l'imprimante : USB 2.0 Hi-Speed esclave cab fournit des <b>câbles USB</b> spécifiques pour l'alimentation électrique. Longueurs de 1,8 jusqu'à 16 m.
2.11		<b>Labelbox - I/O-Box</b> Jusqu'à 32 étiquettes sont sélectionnables sur une carte mémoire par un automatisme. Gestion de 4 entrées/sorties par l'interpréteur basic abc.
2.12		<b>Déclencheur coup de poing TR2</b> Il se connecte à l'interface E/S
2.13		<b>Pédale de déclenchement</b> Elle se connecte à l'interface E/S
2.14		<b>Câble série RS232-C</b> 9/9 broches, 3 m

## Options

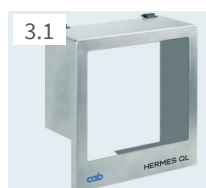

3.1

### Capot

Le capot pivotant avec une grande fenêtre de visualisation protège la bande adhésive et la tête d'impression contre les impuretés. Pour montage vertical, tourné  $\pm 90^\circ$  ou horizontal.

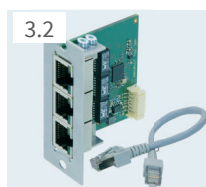

3.2

### Switch Ethernet 2 ports 10/100 Mbits/s

Pour la connexion d'un autre appareil dans le même réseau.  
Les signaux sont simplement bouclés.

# Logiciels d'étiquetage cablabel S3 Pilotage des imprimantes

## Concevoir, imprimer, administrer

cablabel S3 donne accès à toutes les capacités des matériels cab. Vous créez tout d'abord votre étiquette. cablabel S3 est modulaire et peut être progressivement adapté à vos besoins : des éléments tels que la visionneuse JScript sont intégrés en tant que plug-in pour gérer les fonctions comme la programmation native JScript. Le code JScript résultant de votre étiquette est affiché directement à l'écran lors de la conception. Des fonctions spéciales telles que Database Connector ou encore la vérification de codes à barres peuvent être facilement intégrées.

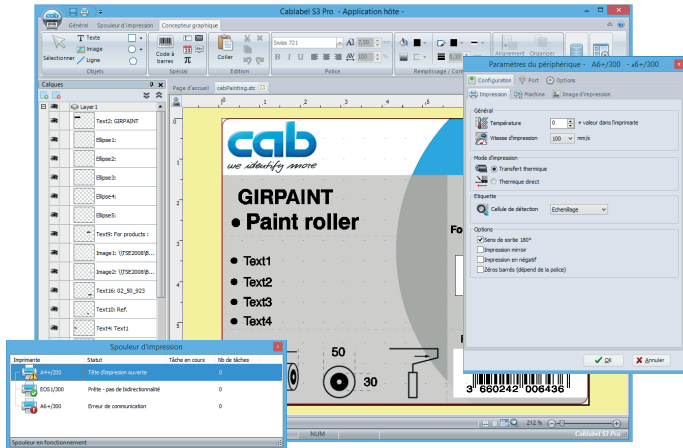

Plus d'informations sur [www.cab.de/fr/cablabel](http://www.cab.de/fr/cablabel)

## Impression en mode autonome

Le mode autonome est la faculté des imprimantes cab, d'imprimer des étiquettes même lorsqu'elles ne sont connectées à aucun système hôte. Le masque d'étiquette est réalisé sur le PC à partir d'un logiciel d'étiquetage tel que cablabel S3 ou en programmation directe avec un éditeur de texte. Les formats d'étiquettes, les polices, les images, les bases de données et les données temporaires sont enregistrés sur carte mémoire, clé USB ou dans la mémoire interne IFFS de l'imprimante. Les données variables peuvent ensuite être envoyées à l'imprimante grâce à un clavier ou un automatisme puis imprimées. De plus, les données peuvent être saisies à l'aide d'un lecteur de codes à barres ou d'une balance.



## Pilotes



Pour l'impression à l'aide de logiciels autres que cablabel S3, cab propose différents types de pilotes.



Les pilotes sont disponibles en téléchargement libre sur notre site [www.cab.de/fr/support](http://www.cab.de/fr/support)



## Programmation



### JScript

Pour piloter ses imprimantes, cab a développé le puissant langage de programmation embarqué, JScript.

Manuel de programmation en téléchargement libre sur notre site internet [www.cab.de/fr/programmation](http://www.cab.de/fr/programmation)



### Interpréteur basic abc

En complément du JScript et en tant que partie intégrante du firmware, l'interpréteur basic permet une programmation avancée de l'imprimante avant l'impression de vos données. De cette manière vous pouvez par exemple relier une balance, un automate ou remplacer les imprimantes provenant d'autres fabricants sans avoir à intervenir sur l'application d'impression existante.

## Intégration



### Printer Vendor Program

En tant que partenaire du « SAP<sup>1)</sup> Printer Vendor Program », cab a développé la « méthode Replace » pour piloter directement et simplement ses imprimantes par SAPScript sous SAP R/3. Avec cette méthode, le système hôte n'envoie que les données variables à l'imprimante, laissant à celle-ci le soin de fusionner les images et polices, préalablement téléchargées en mémoire locale (IFFS, carte mémoire...).

## Database Connector



En mode autonome, à travers une connexion réseau, il permet à l'imprimante de récupérer des données directement depuis une base de données centralisée compatible ODBC/OLEDB et d'imprimer une étiquette. Parallèlement, il permet également de réécrire ou de modifier les données dans la base pendant l'impression.

## Administration des imprimantes

### Configuration par Intranet et Internet



Le serveur HTTP et FTP intégré à l'imprimante permet à l'aide de programmes standards comme un navigateur Web ou un client FTP, de surveiller, d'administrer, de mettre à jour le firmware ou encore de gérer la carte mémoire. Les statuts de l'imprimante tels que les messages d'erreurs ou d'avertissements peuvent être envoyés par e-mail ou datagrammes SNMP aux administrateurs ou aux utilisateurs par SNMP ou SMTP. Synchronisation de la date et de l'heure grâce à un serveur de temps.

## OPC UA



Les imprimantes cab de la génération actuelle sont prêtes pour l'interaction avec des machines et des composants de différents fabricants dans des installations industrielles. Un serveur OPC UA est intégré au firmware.

Plus d'informations sur internet sur [www.cab.de/fr/opcua](http://www.cab.de/fr/opcua)

<sup>1)</sup> SAP et ses logos sont des marques déposées par SAP SE

# Applicateurs pour l'étiquetage

Différents applicateurs du programme de livraison HERMES Q posent les étiquettes par déroulement, soufflage ou tamponnage sur les emballages

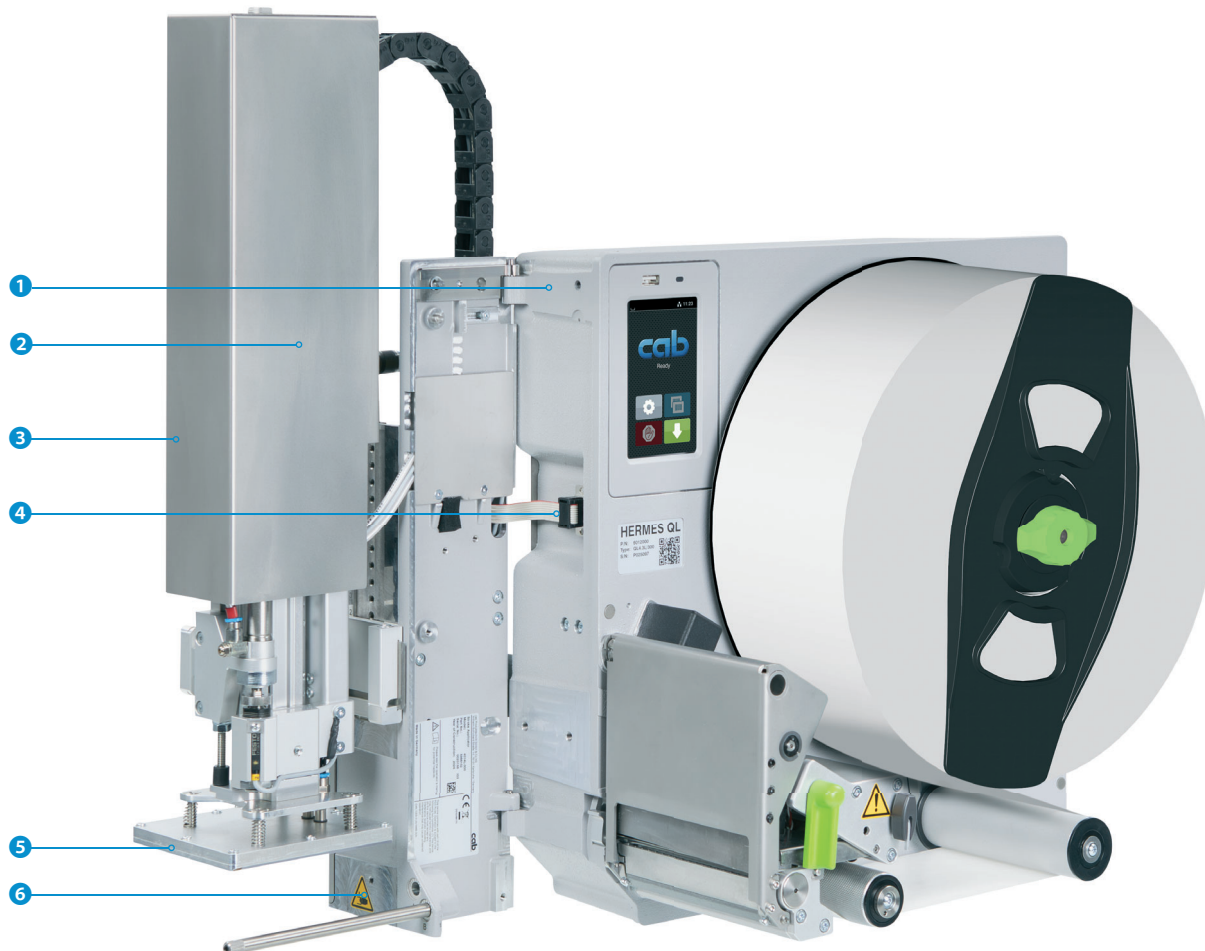

## 1 Longévité accrue

L'utilisation de guidages linéaires à billes évite une usure prématurée.

## 2 Hauteur de produits variable

La hauteur de pose est variable grâce au vérin. Le vérin est disponible en standard en longueur de 200 / 300 / 400 mm. D'autres longueurs sont disponibles sur demande.

## 3 Capot de protection

Les guidages et le vérin sont protégés de série par un capot. Pour les postes de travail d'étiquetage, des capots de protection adaptés sont proposés.

## 4 Processus de pose sécurisé

L'aspiration, l'air de maintien et la vitesse du vérin sont réglables. Le bon fonctionnement est contrôlé par des capteurs.

## 5 Pose en temps réel

Applicateurs pour petites et grandes étiquettes. Ils permettent de poser des étiquettes de 20 à 210 mm de hauteur et de 50 à 150 mm de largeur.

### Réducteur de pression (sans illustration)

Sa mise en place permet de réduire la pression de contact du vérin sur le produit.

## 6 Applicateur pivotant

Il permet un accès rapide et simplifié à l'imprimante lors du changement de consommables ou lors de l'entretien.



Détails techniques et accessoires, voir le catalogue HERMES Q :

[www.cab.de/fr/applicateurs-hermesq](http://www.cab.de/fr/applicateurs-hermesq)



# Étiquetage d'emballages

## Applicateur HQ 4024

- Jusqu'à 80% d'économie en air comprimé
- Hauteur d'étiquette variable avec une seule semelle

Pour la pose en temps réel sur des emballages de hauteur variable.

La semelle de tamponnage à ressorts garantit une application sécurisée de l'étiquette, même sur des surfaces inclinées. Trois plaques d'aspiration sont disponibles, adaptées à des hauteurs d'étiquettes de 40 à 100 mm, 150 mm, et 200 mm, avec des largeurs correspondantes de 50 à 105 mm.

Les étiquettes sont aspirées sans air de maintien, grâce à un ventilateur à entraînement électrique. L'air comprimé n'est requis que pour le vérin.



## Accessoires



### Unité de traitement d'air

pour le traitement de l'air comprimé ; pré-réglage à 4,5 bar.

Disponible en version gauche et droite.

Livré avec un filtre, une valve de régulation de pression, un indicateur de pression, un tuyau de raccordement à l'arrivée d'air comprimé de l'applicateur, ainsi que du matériel de fixation pour le montage sur le boîtier ou sur un cintre.



### Réducteur de pression

Pour réduire la force d'impact du vérin sur le produit.



Applicateur HQ		4024 L/R-200	4024 L/R-300	4024 L/R-400	4024 L/R-600
Distance entre le bord inférieur de l'applicateur et l'emballage	jusqu'à (mm)	135	235	335	535
Hauteur de l'emballage	(mm)	variable			
Différence hauteur de l'emballage max.	(mm)	100	200	300	500
Pose de l'étiquette sur l'emballage	par dessus	■	■	■	■
	par dessous	■	■	■	-
	sur le côté	■	■	■	sur demande
Étiquetage du produit		à l'arrêt			
Contrôle	Capteur 1	Position initiale / position haute			
	Capteur 2	Étiquette sur la semelle d'aspiration			
	Capteur 3	Position d'étiquetage / position basse			
Puissance	max. (W)	30			
Pression d'air	(bars)	4,5			
Temps de cycle <sup>1)</sup>	env. (étiquettes/min)	30			

1) Déterminé avec une course de 100 mm sous l'appareil, hauteur d'étiquette de 40 mm, vitesse d'impression 100 mm/s

Semelle d'aspiration		4024 - 3100 105 x 105	4024 - 3100 105 x 150	4024 - 3100 105 x 200
Étiquette	Largeur (mm)	50 - 105	50 - 105	50 - 105
	Hauteur (mm)	40 - 105	80 - 150	120 - 200
	Épaisseur (µm)	110	110	110

# Aperçu des applicateurs

Les semelles de tamponnage doivent être adaptées - pour plus de détails voir l'HERMES Q

4.1

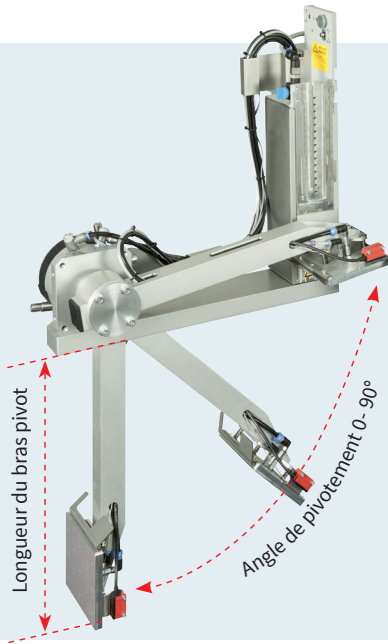

## Applicateurs face avant ou arrière HQ 3014

Pour la pose en temps réel sur des emballages en mouvement. Les étiquettes sont posées sur la face avant ou arrière. Un étiquetage par le dessus ou le côté est possible.

La semelle est positionnée devant l'arête de décollement. L'étiquette y est transmise durant l'impression. Le vérin rotatif dépose l'étiquette sur l'emballage. Une cellule détecte l'emballage. Elle commande le retour de la semelle et du bras dans sa position initiale après la pose de l'étiquette.

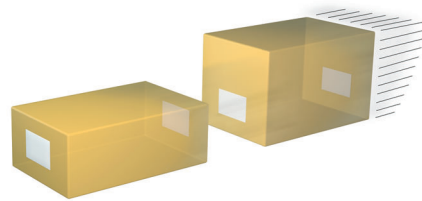

4.2



## Applicateurs d'étiquettes standards HQ 4014

Pour la pose en temps réel sur des emballages. Selon le type de semelle, l'emballage peut être au repos ou en mouvement. L'étiquetage peut se faire sur tous les côtés.

La semelle est positionnée devant l'arête de décollement. L'étiquette est transmise durant l'impression. Le vérin horizontal pose l'étiquette sur l'emballage. Un capteur détecte l'emballage et contrôle le retour de la semelle dans sa position initiale. La longueur du vérin détermine la distance maximale entre l'arête de décollement et l'emballage.



4.3



## Applicateur de soufflage à distance variable 4614

Pour la pose en temps réel sur des emballages de différentes hauteurs en mouvement. L'étiquetage peut se faire sur tous les côtés.

La semelle est positionnée devant l'arête de décollement. L'étiquette est transmise durant l'impression. Le vérin horizontal positionne la semelle grâce à un capteur à environ 10 mm au-dessus de l'emballage. La longueur du vérin horizontal détermine les différences de hauteur maximum de l'emballage.

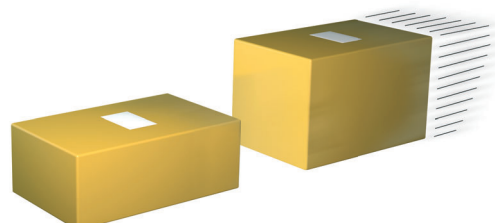

# Aperçu des applicateurs pour plus de détails voir l'HERMES Q

4.4

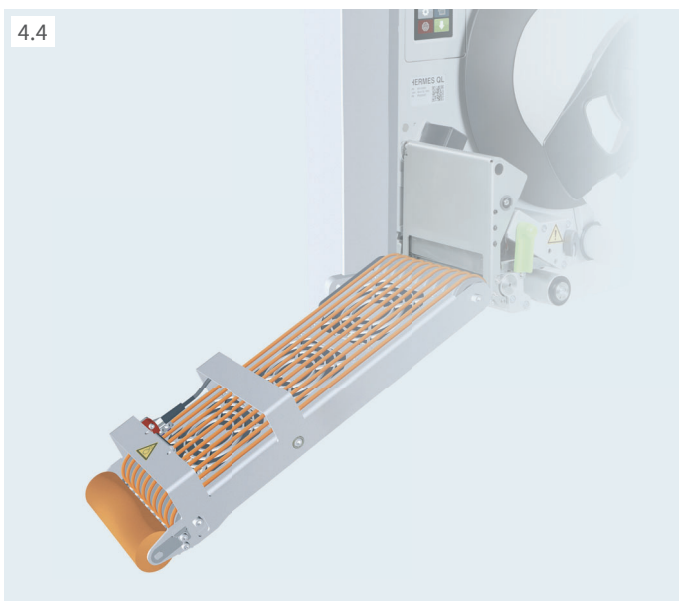

## Applicateurs à déroulement par convoyage HQ 5314

Pour la pose en temps réel sur des emballages en mouvement. L'étiquetage peut se faire sur tous les côtés sur une surface plane.

L'applicateur à déroulement par convoyage est positionné devant l'arête de décollement. L'étiquette imprimée est transportée par une courroie en position de décollement puis appliquée sur l'emballage grâce à un signal externe.

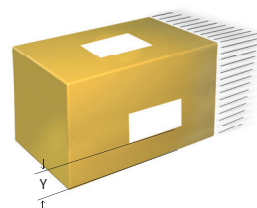

4.5

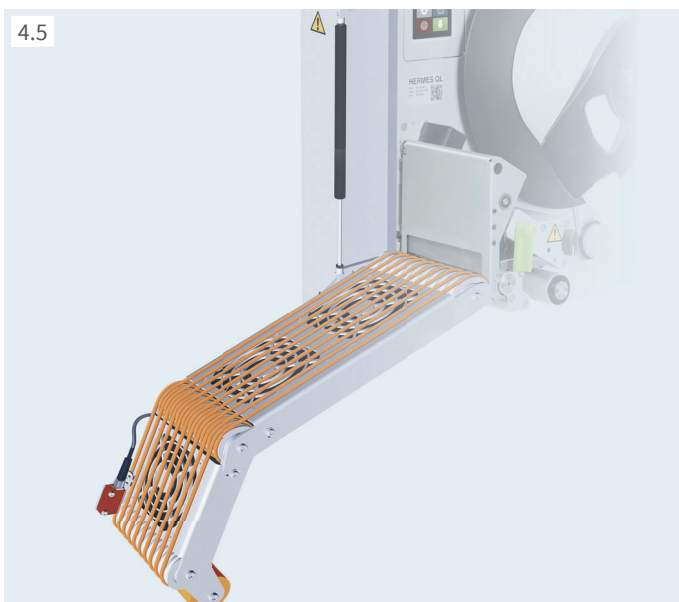

## Applicateurs à déroulement par convoyage HQ 5414

Pour la pose en temps réel sur des emballages en mouvement. L'étiquetage peut se faire sur tous les côtés sur un cylindre ou sur une arête.

L'applicateur à déroulement par convoyage est positionné devant l'arête de décollement. L'étiquette imprimée est transportée par une courroie en position de décollement puis appliquée sur l'emballage grâce à un signal externe.

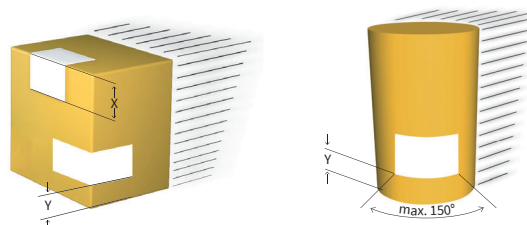

4.6



## Applicateur à projection 6114

Pour la pose rapide en mouvement ou à l'arrêt. Les étiquettes sont aspirées par un ventilateur et soufflées par un jet d'air puissant grâce à un alignement de buses. Suivant les dimensions de l'étiquette, la distance entre l'emballage et l'arête de décollement peut atteindre 200 mm

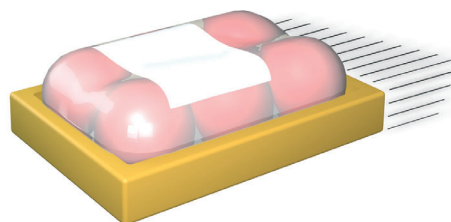

# Aperçu des systèmes de montage pour plus de détails voir l'HERMES Q

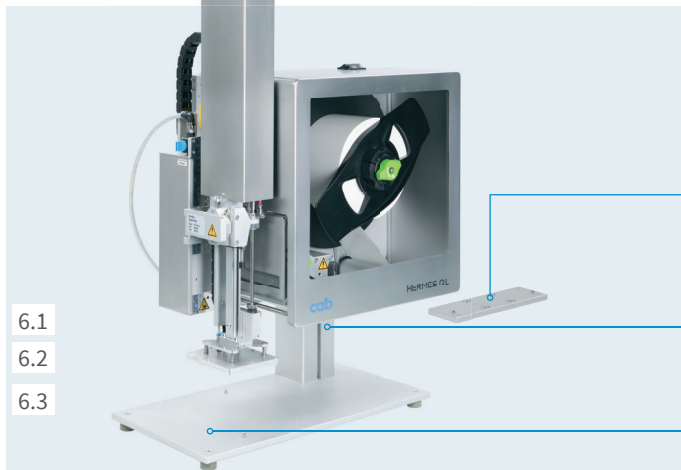

## Support de table

Pour l'installation sur une table ou l'intégration dans une ligne de production. Disponible en version gauche ou droite.

Les dimensions du support de table peuvent être réalisées selon l'application.

### 1 Plaque de fixation

Le système d'étiquetage est monté sur la plaque de fixation. Il est également possible de le monter à la plaque de fixation avec le profilé de liaison directement sur la ligne de production.

### 2 Profilé de liaison

Profilé carré en aluminium, hauteurs standards de 40, 80, 120 mm. Autres hauteurs disponibles sur demande.

### 3 Plateau de base

Pour la fixation du support produit, dimensions standards de 500 x 255 mm.

6.1

6.2

6.3



## Cintre

Pour le montage sur le support au sol.

6.4

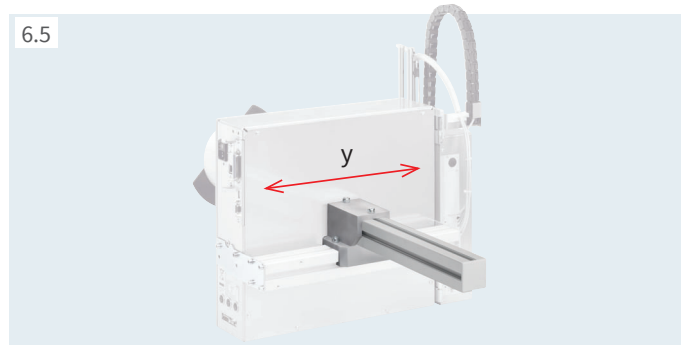

## Jonction orthogonale pour axe profilé 50 x 50 mm

Pour le déplacement horizontal et vertical.

6.5

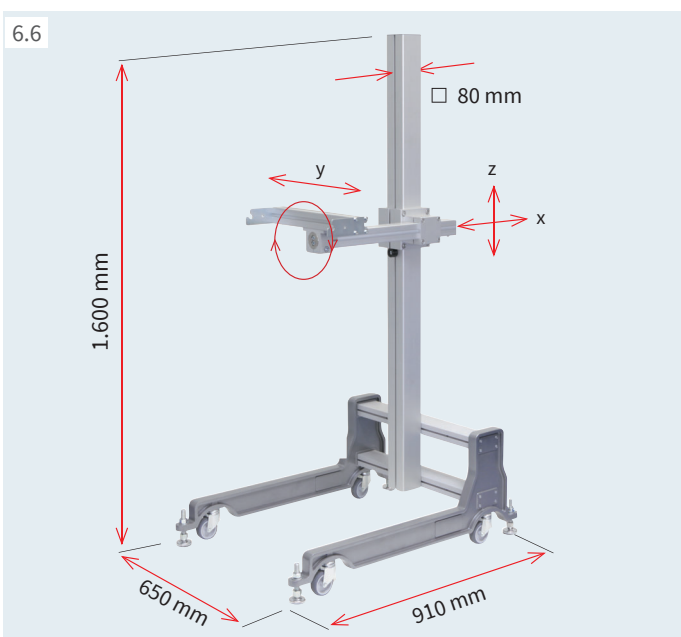

## Support au sol

Utilisation typique pour l'intégration sur différentes lignes.

Le support au sol est mobile, il se positionne et se fixe sur le lieu de travail grâce à ses pieds réglables.

Pour un débattement de 500 mm, le support au sol peut être chargé jusqu'à 50 kg.

6.6



# Matières continues Linerless

Sur tous types d'emballages dans l'industrie, la logistique et le secteur alimentaire.



La technologie Linerless allie durabilité, qualité et efficacité.

Bilan carbone neutre.

Évite les déchets.

Jusqu'à 50% d'étiquettes en plus par rouleau.  
Donc moins de changements de rouleau et moins de temps de rechargement.

Matière	Papier thermique direct blanc
Épaisseur	environ 80 µm
Adhésif	permanent
Durée de stockage à température / humidité	12 mois à 23°C ± 5°C / 50% ± 10%
Température de collage à partir de	5°C
Température d'utilisation	-10 - 100°C
Usage	en intérieur

Réf. article	Largeur matière (mm)	Longueur matière (m)	Diamètre rouleau (mm)	Diamètre mandrin (mm)	Sens d'enroulement
sur demande	58	700	300	76	extérieur
sur demande	70	700	300	76	extérieur
sur demande	80	700	300	76	extérieur
<b>5780401</b>	105	700	300	76	extérieur
sur demande	150	700	300	76	extérieur

Comparatif :

Étiquette adhésive

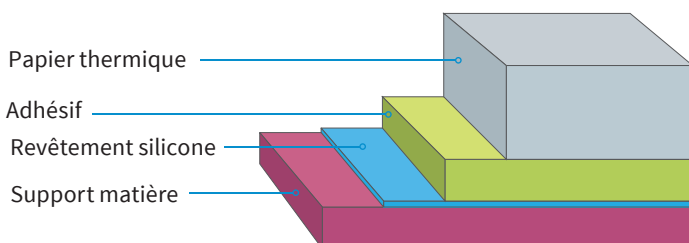

Linerless

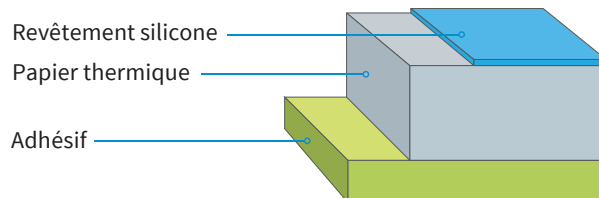

# Programme de livraison HERMES QL

## Imprimantes d'étiquettes L

Pos.	Réf. article	Désignation
1.1	6012002	Imprimante HERMES QL4.3L/200
	6012000	Imprimante HERMES QL4.3L/300
1.2	6012003	Imprimante HERMES QL6.3L/200
	6012001	Imprimante HERMES QL6.3L/300

xxxxxxx.250 pour HERMES QL avec options

## Imprimantes d'étiquettes R

Pos.	Réf. article	Désignation
1.1	6012012	Imprimante HERMES QL4.3R/200
	6012010	Imprimante HERMES QL4.3R/300
1.2	sur demande	Imprimante HERMES QL6.3R/200
	sur demande	Imprimante HERMES QL6.3R/300

xxxxxxx.250 pour HERMES QL avec options

### Livraison imprimante d'étiquettes HERMES QL

Imprimante d'étiquettes HERMES QL  
Câble d'alimentation type E+F, 1,8 m  
Câble USB, longueur 1,8 m  
Notice d'assemblage allemand/anglais

### Disponible en téléchargement



<https://setup.cab.de/fr>

Notice d'assemblage allemand/anglais/français  
Manuel de configuration allemand/anglais/français  
Manuel de service allemand/anglais  
Manuel de pièces de rechange allemand/anglais  
Manuel de programmation anglais  
Pilotes Windows 64 bits certifié WHQL pour  
Windows 10 Server 2016  
Server 2019  
Windows 11 Server 2022  
Pilotes Apple Mac OS X allemand/anglais/français  
Pilotes Linux allemand/anglais/français  
Logiciel d'étiquetage cablabel S3 Lite  
cablabel S3 Viewer  
Database Connector

## Applikator HQ 4024

Pos.	Réf. article	Désignation
4.1	5989285	Applicateur HQ 4024L-200
4.2		Applicateur HQ 4024L-300
4.3	5989287	Applicateur HQ 4024L-400
4.4	sur demande	Applicateur HQ 4024L-600
4.6	5989295	Applicateur HQ 4024R-200
4.7		Applicateur HQ 4024R-300
4.8		Applicateur HQ 4024R-400
4.9	sur demande	Applicateur HQ 4024R-600
4.11	5989301	Semelle d'aspiration 4024 3100 105 x 105
4.12	5989302	Semelle d'aspiration 4024 3100 105 x 150
4.13	5989303	Semelle d'aspiration 4024 3100 105 x 200

## Options

Pos.	Réf. article	Désignation
3.1	6012130 sur demande	Capot 4L Capot 6L
	6012140 sur demande	Capot 4R Capot 6R
3.2	6010520.xxx	Switch Ethernet 2 ports 10/100 Mbits/s

xxx - .250 monté d'usine  
.001 livraison séparée

## Accessoires

Pos.	Réf. article	Désignation
2.1	5977370	Carte mémoire SD
2.2	5977730	Clé USB
2.3	5978912	Clé USB Wi-Fi 2,4 GHz 802.11b/g/n
2.4	5977731	Clé USB Wi-Fi avec antenne 2,4 GHz 802.11b/g/n + 5 GHz a/n/ac
2.6	5970071	Cellule de détection produit 3 broches
2.7	5964300	Cellule de détection produit 25 broches
2.8	5917651	Connecteur SUB-D 25 broches pour interface E/S
2.9	6010560	Balise d'alarme lumineuse
2.10	6010186	Panneau de commande externe
	5907718.850	Câble USB, longueur 1,8 m
	5907730.850	Câble USB, longueur 3 m
	5907750.850	Câble USB, longueur 5 m
	5907760.850	Câble USB, longueur 11 m
5907765.850	Câble USB, longueur 16 m	
2.11	5948205	Labelbox - I/O-Box
2.12	5955710	Déclencheur coup de poing TR2
2.13	5955711	Pédale de déclenchement
2.14	5550818	Câble série RS232-C, 9/9 broches, 3 m



Découvrez notre gamme complète d'applicateurs sur notre site :  
[www.cab.de/fr/applicateurs-hermesq](http://www.cab.de/fr/applicateurs-hermesq)







Les données actuelles sont disponibles sur internet  
[www.cab.de/fr/hermesql](http://www.cab.de/fr/hermesql)

# Programme de livraison HERMES QL

## Accessoires et options pour applicateurs

Pos.		Réf. article	Désignation
5.14		<b>6010880</b> <b>6010881</b>	Unité de traitement d'air L Unité de traitement d'air R
5.17		<b>596xxxx.212</b>	Réducteur de pression
		<b>xxxxx - Référence article de l'applicateur</b>	

## Pièces d'usure

Pos.		Réf. article	Désignation	dpi
		<b>5977382.001</b>	Tête d'impression 4.3	200
		<b>5977383.001</b>	Tête d'impression 4.3	300
		<b>5977386.001</b>	Tête d'impression 6.3	200
		<b>5977387.001</b>	Tête d'impression 6.3	300
		<b>6012025.001</b>	Rouleau d'impression DRL4	
		<b>6012026.001</b>	Rouleau d'impression DRL6	
		<b>6012079.001</b>	Lame massicot	
		<b>6012078.001</b>	Contre-lame massicot	

## Logiciels d'étiquetage

Pos.		Réf. article	Désignation
7.6		Bundle	cablabel S3 Lite (téléchargement sur <a href="http://www.cab.de/fr">www.cab.de/fr</a> )
		<b>5588001</b>	cablabel S3 Pro, 1 poste
		<b>5588100</b>	cablabel S3 Pro, 5 postes
		<b>5588101</b>	cablabel S3 Pro, 10 postes
		<b>5588150</b>	cablabel S3 Pro, 1 poste additionnel
		<b>5588151</b>	cablabel S3 Pro, 4 postes additionnels
		<b>5588152</b>	cablabel S3 Pro, 9 postes additionnels
		<b>5588002</b>	cablabel S3 Print, 1 poste
		<b>5588105</b>	cablabel S3 Print, 5 postes
		<b>5588106</b>	cablabel S3 Print, 10 postes
		<b>5588155</b>	cablabel S3 Print, 1 poste additionnel
		<b>5588156</b>	cablabel S3 Print, 4 postes additionnels
		<b>5588157</b>	cablabel S3 Print, 9 postes additionnels
		7.10	

Applicateurs et systèmes de montage voir HERMES Q

## Versions linguistiques

Langue	Notice d'assemblage	Menu	Pilote Windows	cablabel S3	Manuel de service
<b>Union Européenne</b>					
Allemand	X	X	X	X	X
Anglais	X	X	X	X	X
Bulgare		X	X	X	
Croate	X	X	X		
Danois	X	X	X		
Espagnol	X	X	X	X	
Estonien		X	X		
Finois	X	X	X		
Français	X	X	X	X	
Grec		X	X		
Hongrois	X	X	X		
Italien	X	X	X	X	
Letton		X	X		
Lituanien		X	X		
Néerlandais	X	X	X		
Polonais	X	X	X	X	
Portugais	X	X	X		
Roumain	X	X	X		
Slovaque		X	X		
Slovène	X	X	X		
Suédois	X	X	X		
Tchèque	X	X	X	X	
<b>Europe (hors UE)</b>					
Macédonien		X	X		
Norvégien		X	X		
Russe	X	X	X	X	
Serbe		X	X		
Turc		X	X		
<b>Asie</b>					
Chinois simplifié	X	X	X	X	
Chinois traditionnel	X	X	X	X	
Coréen	X		X	X	
Japonais			X		
Thaï		X	X		
<b>Proche-Orient</b>					
Arabe		X			
Persan		X			

Les indications sur le programme de livraison, l'aspect et les données techniques correspondent aux connaissances existantes lors de l'impression. Sous réserve de modifications. Les informations du catalogue ne constituent aucune assurance ou garantie.

**Allemagne**

**cab Produkttechnik GmbH & Co KG**

Karlsruhe

Tel. +49 721 6626 0

[www.cab.de](http://www.cab.de)

**USA**

**cab Technology, Inc.**

Chelmsford, MA

Tel. +1 978 250 8321

[www.cab.de/us](http://www.cab.de/us)

**Taiwan**

**cab Technology Co., Ltd.**

Taipei

Tel. +886 (02) 8227 3966

[www.cab.de/tw](http://www.cab.de/tw)

**Singapour**

**cab Singapore Pte. Ltd.**

Singapour

Tel. +65 6931 9099

[www.cab.de/en](http://www.cab.de/en)

**France**

**cab Technologies S.à.r.l.**

Niedermodern

Tel. +33 388 722501

[www.cab.de/fr](http://www.cab.de/fr)

**Mexique**

**cab Technology, Inc.**

Juárez

Tel. +52 656 682 4301

[www.cab.de/es](http://www.cab.de/es)

**Chine**

**cab (Shanghai) Trading Co., Ltd.**

Shanghai

Tel. +86 (021) 6236 3161

[www.cab.de/cn](http://www.cab.de/cn)

**Afrique du sud**

**cab Technology (Pty) Ltd.**

Randburg

Tel. +27 11 886 3580

[www.cab.de/za](http://www.cab.de/za)

**cab // 820 partenaires dans plus de 80 pays**